



МОТОРНА ПОМПА МР90

оригинални инструкции



СЪДЪРЖАНИЕ

Инструкции за безопасност	4
Свързване на изпускателната тръба	6
Предварителни маневри при стартиране	7
Проверка на двигателното масло	8
Проверка на нивото на бензина	9
Проверка на филтриращия елемент	10
Проверка на водата за обезвъздушаване	11
Стартиране на двигателя	12
Работа при голяма височина	14
Изключване на двигателя	15
Поддръжка	16
Смяна на масло	17
Поддръжка на въздушния филтър	18
Поддръжка на запалителната свещ	19
Транспорт/съхранение	21
Откриване на неизправности	22
Технически характеристики	25

ПРЕДГОВОР

Преди да използвате моторната помпа, моля, прочетете внимателно ръководството. Това ръководство е наръчник за решаване на проблемите при монтиране, експлоатация и поддръжка на моторната помпа.

Благодарим ви, че избрахте качеството и продуктите с марка
РУРИС!

Информация и обслужване на клиенти:

Телефон: **0351 820 105**



E-mail: info@ruris.ro

ИНСТРУКЦИИ ЗА БЕЗОПАСНОСТ

ПРЕДУПРЕЖДЕНИЕ

За да се гарантира безопасна работа:

- Винаги проверявайте двигателя преди стартиране. По този начин можете да предотвратите инцидент или увреждане на оборудването.
- Като предпазна мярка никога не изпомпвайте запалими или корозивни течности като бензин или киселини. Също така, за да избегнете ръждясване на помпата, никога не изпомпвайте морска вода, химически разтвори, разяждащи течности, като например отработени масла, вино или мляко.
- Моторната помпа е предназначена за изпомпване на чиста вода, а не на остатъчна или вода с нечистотии (пясък, чакъл и др.) Мръсната вода и водата с нечистотиите може да доведе до преждевременно износване на компонентите на помпата.
- Поставете помпата на безопасна хоризонтална повърхност. Ако помпата се наклони или преобърне, може да се получи разлив на бензин.
- За да предотвратите пожари и да осигурите адекватна вентилация, дръжте помпата на разстояние най-малко 1 м от стените на сградата или друго оборудване по време на работа. Не поставяйте запалими предмети в близост до моторната помпа.
- Поради опасност от изгаряне, дължащо се на горещите части на двигателя по време на работа на моторната помпа, не позволявайте доближаването им до мястото на работа.
- Необходимо е да се научите как да спрете двигателя бързо и да разберете как се прилагат всички контроли. Никога не позволявайте на никой

да работи с помпата, без първо да е получил предварително съответните инструкции.

- Бензинът е изключително запалим и при определени условия може да стане експлозивен.
- Зареждайте бензин в добре провретени места и при изключен двигател. Не пушете и не позволявайте на пламъка или искрата да достигат до мястото за зареждане или съхранение на бензина.
- Не препълвайте резервоара за гориво. След зареждане проверете дали капачката на резервоара е правилно затворена.
- Внимавайте да не разлеете гориво при зареждане. Разлятото гориво или горивните изпарения могат да се запалят. Ако се разлее гориво, уверете се, че разлятият бензин е бил отстранен преди стартиране на двигателя.
- Никога не стартирайте двигателя в затворени помещения или в непровретени стаи.
- Изпускателната тръба става много гореща по време на работа на двигателя и остава гореща за известно време след изключването му.

Внимавайте да не докосвате изпускателната тръба, когато е топла. За да се избегне възможността от злополука чрез докосване на горещи части на двигателя, не позволявайте достъпа на деца или животни в



зоната.

Пробка за дрениране на

| Горивен кран

помпата
Смукателен щуцер
Пробка за наливане на вода
за обезвъздушаване
Пробка за зареждане на
гориво
Въздушен филтър
Изпускателна тръба
Пробка за масло
Стартер

Лост смукач
Ускорителен лост
Предпазна рамка
Изпускателен щуцер
Пробка за масло
Превключвател двигател
(ON/OFF)
Пробка за източване на
маслото
Смукател

СВЪРЗВАНЕ НА ИЗПУСКАТЕЛНАТА ТРЪБА

Използвайте търговски маркуч, връзка за маркуч и скоба за тръба. Късият маркуч с голям диаметър е най-ефективен. Дълъг маркуч с малък диаметър ще увеличи силата на триене и ще намали дебита на помпата.

ЗАБЕЛЕЖКА:

Затегнете скобата към маркуча, за да предотвратите разединяване на маркуча под високо налягане.

1. Маркуч за зауставане (не е включен в пакета)
2. Скоба за маркуч

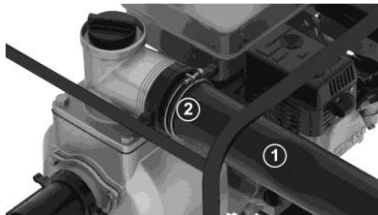

ПРЕДВАРИТЕЛНИ МАНЕВРИ ПРИ СТАТИРАНЕ

Свързване на смукателния маркуч

Използвайте предлаганите в търговската мрежа маркуч, връзка и скоби. Смукателният маркуч ще трябва да бъде армиран, неразширяващ се. Дължината на смукателния маркуч не трябва да бъде по-голяма от необходимото, тъй като ефективността на изпомпване е най-добра, когато помпата не е далеч от нивото на водата.

Времето за самозасмукване е пропорционално на дължината на смукателната тръба. Смукателят, доставен с помпата, ще бъде свързан към края на смукателната тръба посредством затягаща скоба.

ПРЕДПАЗНА МЯРКА:

Винаги монтирайте смукателя в края на смукателната тръба, преди да започнете да изпомпвате. Смукателят няма да остави листа, корени или други остатъци, които да запушат тръбата или да повредят мотора.

Опорната точка на смукателя трябва да е твърда (не върху пясък, чакъл, кал и др.) или на разстояние от 0,5 м от дъното на водата.

Ако водата се извлича от дъното на река, изпомпването да се извършва от защитена от течението на водата зона (шахта), за да се избегне всмукването на пясък и камъни.

Забележка: Затегнете тръбната връзка и скобите, за да осигурите уплътняване и предотвратите загуба на аспирация. Незатегнатата смукателна тръба ще намали производителността на изпомпване, както и капацитета на самозасмукване.

1. Смукателна тръба (не е включена в пакета)
2. Скоба за тръба

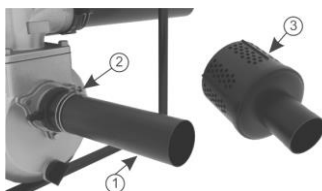

3. Смукател

ПРОВЕРКА НА ДВИГАТЕЛНОТО МАСЛО

ПРЕДПАЗНА МЯРКА:

Двигателното масло е основен фактор, определящ производителността на двигателя и неговия живот. Не се препоръчват недетергентни или растителни масла.

Проверявайте нивото на маслото в двигателя само когато двигателят е в хоризонтално положение.

Преди да стартирате двигателя, заредете с масло Ruris 4T Max или API класификация: CI-4 / SL или по-висока, с прибл. 600 ml.

Свалете пробката на резервоара за масло и избършете маслоизмервателната пръчка с чиста кърпа.

Проверете нивото на маслото, като поставите маслоизмервателната пръчка в отвора за захранване, без да я завивате. Ако нивото на маслото е под края на маслоизмервателната пръчка, напълнете с препоръчително масло до ръба на отвора за захранване.

Щуцер за захранване с масло

Пробка за масло

Горно ниво

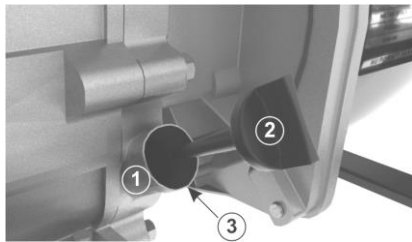

Период на разработване

Моторната помпа трябва да работи в продължение на максимум 5 часа при лек товар (изпомпване на вода), след което да се източи цялото масло в маслената ванa на двигателя. След това



напълнете маслената вана с масло Ruris 4T Max или API: CI-4 / SL или по-високо.

За моторната помпа Ruris MP 90 ще се използва безоловен бензин.

ПРОВЕРКА НА НИВОТО НА БЕНЗИНА

Свалете пробката на резервоара за гориво и проверете нивото на горивото в резервоара.

Презареждане на резервоара, ако нивото на бензина е ниско.

Използвайте автомобилен безоловен бензин.

Никога не използвайте бензинови смеси с масло или бензин с примеси. Избягвайте навлизането на замърсявания, прах или вода в резервоара за бензин.

ПРЕДУПРЕЖДЕНИЕ:

Бензинът е изключително запалим и при определени условия експлозивен. Оставете двигателя да се охлади, преди зареждане.

Зредете с гориво в добре вентилирани места, при изключен двигател. Не пушете и не допускайте пламък или искри да попаднат на мястото, където се зарежда горивото или където се съхранява бензин.

Не препълвайте резервоара за бензин (максималното ниво на бензин ще бъде до отвора за хранване). След зареждане проверете дали пробката на резервоара е правилно затегната и обезопасена.

Внимавайте да не се разлее бензин при зареждане. Разлетият бензин или бензиновите пари могат да се запалят. Ако се разлее бензин при зареждане, уверете се, че сте го почистили преди да стартирате двигателя.



Избягвайте продължителни или повтарящи се контакти на кожата с бензин или бензинови изпарения. НЕ ПОЗВОЛЯВАЙТЕ ДОСТЪП НА ДЕЦА.

ПРОВЕРКА НА ФИЛТРИРАЩИЯ ЕЛЕМЕНТ

Свалете гайката пеперуда, шайбата и капачката на въздушния филтър. Проверете филтриращия елемент дали няма прах или други блокиращи елементи. Ако е необходимо, почистете филтриращия елемент.

1. Капачка на филтъра
2. Филтриращ елемент



ПРЕДПАЗНА МЯРКА:

Никога не използвайте двигателя без въздушен филтър. Може да настъпи бързо износване на двигателя поради замърсявания като прах, който се засмуква през карбуратора в двигателя.

ПРОВЕРКА НА ВОДАТА ЗА ОБЕЗВЪЗДУШАВАНЕ

ПРЕДУПРЕЖДЕНИЕ:

Камерата за изпомпване трябва да се напълни с вода преди пускане в експлоатация.

ПРЕДПАЗНА МЯРКА:

Никога не работете с помпата, без да осигурявате вода за обезвъздушаване, тъй като помпата ще прегрее и уплътнението ще се повреди.

1. Пробка за захранване с вода за обезвъздушаване



СТАРТИРАНЕ НА ДВИГАТЕЛЯ

- Отворете кранчето за гориво.
- Превключете лоста смукач на двигателя.

ЗАБЕЛЕЖКА:

Ако двигателят е горещ, не използвайте смукача.

1. Лост смукач
- 2.

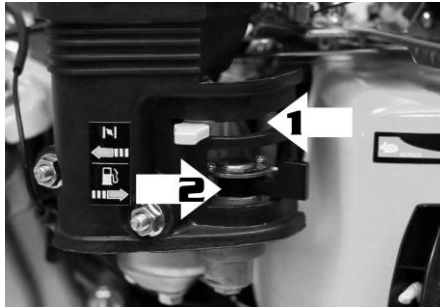

Горивен кран
Когато използвате машината за първи път, дръпнете четири пъти леко стартерното въже на двигателя, за да смажете всички вътрешни отвори в двигателя.

Когато използвате машината за първи път, дръпнете четири пъти леко стартерното въже на двигателя, за да смажете всички вътрешни отвори в двигателя.

Завъртете превключвателя на двигателя в положение ON.



Предвижете ускорителния лост леко наляво.



Стартирайте двигателя, като издърпате стартерното въже. Никога не издърпвайте рязко стартерното въже, а първо го откарайте до упор, т.е. първо оставете да задейства храповия механизъм. Дръпнете бавно ръкохватката на стартерното въже на обратно към корпуса на стартера, въпреки че двигателят работи.

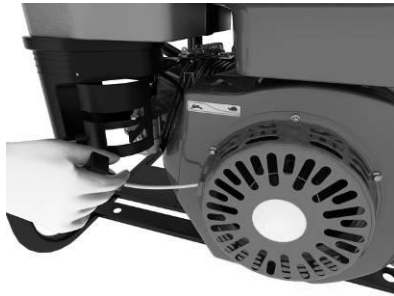

РАБОТА ПРИ ГОЛЯМА ВИСОЧИНА

На голяма височина стандартната смес от въздух и бензин ще бъде изключително богата. Производителността ще намалее, а разходът на бензин ще се увеличи.

Производителността на двигателя при голяма височина може да бъде подобрена чрез поставяне на жигльор с по-малък диаметър в карбуратора и регулиране на пилотния винт. Ако често използвате двигателя на височина над 1830 м над морското равнище, обърнете се към оторизирания дилър, за да се промени карбуратора.

ПРЕДПАЗНА МЯРКА!

Работата на двигателя на височина, по-малка от тази, съответстваща на диаметъра на жигльора, може да доведе до по-ниска производителност, прегряване и сериозно увреждане на двигателя в резултат на твърде слаба смес.

ИЗКЛЮЧВАНЕ НА ДВИГАТЕЛЯ

1. Предвижете ускорителния лост надясно.

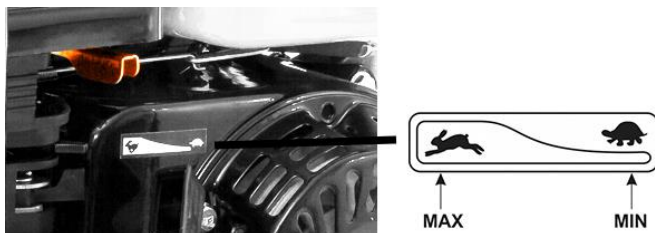

2. Завъртете превключвателя на двигателя в положение OFF (изключено).

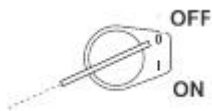



ПОДДРЪЖКА

За да се поддържа високо ниво на работа на помпата, е необходимо да се регулира и периодично тя да се проверява. Редовната поддръжка ви помага да удължите живота на помпата. Необходимите интервали за поддръжка и вида на поддръжката, които трябва да се извършат, са описани на стр. 27.

ПРЕДУПРЕЖДЕНИЕ:

Спрете двигателя преди извършване на поддръжката. Ако двигателят трябва да работи, проверете дали мястото е добре проветрено. Изгорелите газове съдържат вреден въглероден оксид, излагането пред тях може да причини загуба на съзнание и смърт.

ПРЕДПАЗНА МЯРКА:

Използвайте оригинални или еквивалентни части за поддръжка или ремонт. Подменените части, които не са еквивалентни, могат да повредят помпата.

СМЯНА НА МАСЛО

За да осигурите бързо и пълно дрениране, източете маслото на двигателя, докато двигателят е топъл.

- Свалете пробката за пълнене на маслената вана и пробката за дрениране, след това оставете маслото да се източи.
- Поставете отново пробката за източване и я затегнете адекватно.

- Заредете с масло Ruris 4T Max или масло API класификация: CI-4 / SL или по-високо, до определеното ниво.
 - Сменяйте маслото на всеки 25 часа работа или веднъж на всеки 6 месеца.
1. Пробка за масло
 2. Пробка за източване на масло

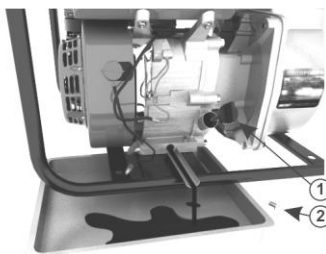

Въпреки че не се препоръчва да се работи с масло, препоръчваме ви да изплакнете старателно със сапун и вода веднага след работа с двигателното масло.

ЗАБЕЛЕЖКА:

Препоръчително е маслото на двигателя да се изхвърля по такъв начин, че да не противоречи на нормите по опазването на околната среда. Препоръчва се маслото да се постави в запечатан контейнер и да се отнесе в сервиз. Не изхвърляйте маслото върху почвата или не изхвърляйте в мрежата за отпадъчни води.

ПОДДРЪЖКА НА ВЪЗДУШНИЯ ФИЛТЪР

Запушен въздушен филтър (импрегниран с примеси) ще намали потока на въздух в карбуратора. За да предотвратите неизправност на карбуратора, правете редовна поддръжка на въздушния филтър. Поддръжката на въздушния филтър ще се извършва по-често, когато помпата работи в изключително прашни места.

ПРЕДУПРЕЖДЕНИЕ:

Никога не използвайте моторната помпа без въздушен филтър. Във филтриращия елемент да се слага чисто (двигателно) масло до нивото, посочено на въздушния филтър. Чрез всмукване на твърди примеси, като прахови частици, ще се получи бързо повреждане на двигателя.

- Развийте гайката пеперуда, свалете капачката на въздушния филтър и филтриращия елемент.
- Измийте филтриращия елемент с топла вода и перилен препарат и го подсушете добре.
- Поставете отново филтриращия елемент и капачката на филтъра.

1. Капачка на въздушния филтър
2. Филтриращ елемент



ПОДДРЪЖКА НА ЗАПАЛИТЕЛНАТА СВЕЩ

Препоръчителна запалителна свещ: BPR 6ES(NGK)

W20EPR-U (NIPPON DENSO)

За да се гарантира правилната работа на двигателя, свещта трябва да се почисти от всякакви

отлагания и да има разстояние между електродите в рамките на определените граници.

1. Свалете лулата на запалителната свещ

ПРЕДУПРЕЖДЕНИЕ:

Ако двигателят е работил, изпускателната тръба е много гореща. Внимание! Не пипайте!



2. Проверявайте визуално свещта. Сменете запалителната свещ, която има очевидно износване или има напукан или защипан диелектрик. Ако свещта трябва да се използва отново, почистете я с телена четка.
3. Разстоянието между електродите се измерва с измервателен пост. Стойността му трябва да е от 0.7 - 0.8 мм. Ако е необходимо, коригирайте стойността чрез огъване на страничния електрод.



4. Проверете дали монтажната шайба е в добро състояние и поставете свещта чрез завиване на ръка, за да избегнете повреда на резбата.

ЗАБЕЛЕЖКА:

Когато монтирате нова свещ, след поставяне на свещта на седалката, затегнете половин оборот, за да се притисне монтажната шайба. Когато се монтира използвана свещ, затегнете 1/8-1/4 оборота.

ПРЕДПАЗНА МЯРКА:

Уверете се, че свещта е здраво затегната. Неправилно затегнатата свещ може да се нагрее и да повреди двигателя. Никога не използвайте запалителна свещ с недостатъчен обхват на отопление.



ТРАНСПОРТ/СЪХРАНЕНИЕ

ПРЕДУПРЕЖДЕНИЕ:

За да избегнете опасен пожар, оставете двигателя да се охлади преди транспортиране на помпата или съхранение в затворени помещения.

Когато транспортирате помпата, поставете горивния кран в положение OFF и задръжте помпата хоризонтално, за да предотвратите изтичане на бензин. Разлетият бензин или бензиновите изпарения могат да се запалят.

1. Преди да съхраните помпата за по-дълъг период, проверете дали отделението за съхранение е подходящо от гледна точка на влагата и праха.
2. Почистете вътрешността на помпата. След изпомпване на чистата вода, извадете пробката за изтичане на вода от корпуса на контейнера (снимка 1, точка 1), извадете водата от корпуса на контейнера и след това поставете обратно пробката за изтичане на водата.
3. Източване на горивото:
 - a. С кранчето за гориво в позиция OFF, извадете винта за източване от чашата на карбуратора (снимка, поз. 2) и извадете горивото от карбуратора. Източете горивото в подходяща туба.
 - b. Поставете кранчето за гориво в положение ON и източете горивото от резервоара в подходяща туба.
 - c. Монтирайте обратно дренажния болт на карбуратора.

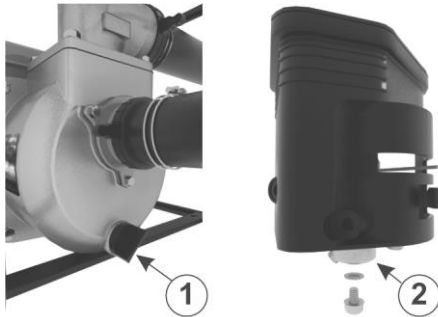

4. Сменете маслото на двигателя.
5. Свалете запалителната свещ и налейте 20 мл чисто масло в цилиндъра. Завъртете колянвия вал няколко пъти, като издърпате стартерното въже, за да разпределите маслото, след това поставете отново свещта.
6. Издърпайте ръкохватката на стартерното въже, докато почувствате съпротива. Продължете да дърпате, докато прорезът на зъбното колело на стартера се подравни с отвора над намотката (вижте фигурата по-долу). В този момент всмукателните и изпускателните клапани са затворени и това ще помогне да се защити двигателя от вътрешна корозия.

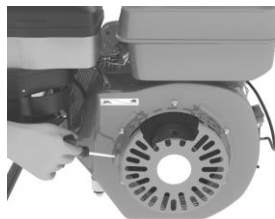

7. Покрийте помпата, за да предотвратите проникването на прах.

ОТКРИВАНЕ НА НЕИЗПРАВНОСТИ

Когато двигателят не се стартира, проверете:

1. Дали има достатъчно гориво.
2. Дали кранчето за гориво е отворено (ON).
3. Дали бензинът достигне до карбуратора.

За да проверите това, развийте болта за източване при кранче за гориво в положение ON (снимка, поз. 1.2).

ПРЕДУПРЕЖДЕНИЕ:

Ако се разлее бензин, не забравяйте да избършете бензина, преди да пристъпите към проверка на свещите.

Разлетият бензин или бензиновите пари могат да се запалят.



4. Дали превключвателя на двигателя е в положение ON.
5. Дали има достатъчно масло в двигателя.
6. Дали при свещта има искра.
 - а. Свалете лулата на свещта. Свалете свещта и почистете всички замърсявания върху електродите на свещта.



б. Монтирайте свещта в лулата.

в. Поставете превключвателя на двигателя в положение ON.

г. Поставете страничния електрод на свещта във връзка с корпуса на двигателя и дръпнете ръкохватката на стартера.

д. Ако няма искра, сменете запалителната свещ. Ако е наред, опитайте да стартирате, както е указано.

7. Ако двигателят не се стартира, занесете моторната помпа в оторизиран сервиз на Ruris.

Когато моторната помпа не изпомпва, проверете:

1. Дали помпата е обезвъздушена.
2. Дали смукателят е отпушен.
3. Дали скобите са здраво затегнати.
4. Дали маркучите не са повредени.
5. Дали височината на засмукване не е твърде голяма.
6. Ако помпата продължава да не се стартира, занесете я в оторизиран сервиз на Ruris.

ТЕХНИЧЕСКИ ХАРАКТЕРИСТИКИ

Моторна помпа MP90	
Двигател	General Engine
Мощност двигател	7 К.С.
Тактове	4
Дълбочина на засмукване	8 м
Помпа	Само засмукваща
Максимален дебит	30 м ³ /час
Разход	1,75 л/час
Диаметър на засмукване и заустване	40 мм

Програма за поддръжка

Операции по поддръжка		При всяка употреба	След първия месец или 50 часа	След първите 5 часа	Месечно или на 10 часа	На всеки 6 месеца или 25 часа	Годишно или на 100 часа
Двигателно масло	Проверка ниво	X	X			x	
	Смяна			x		x	
Въздушен филтър	Проверка почистване	X			x		
Запалител на свещ	Проверка пренастройване					x	
Регулиране на клапани	Проверка пренастройване						x(1)
Горивна камера	Почистване						x(1)
Резервоар за гориво							x(1)



ЗАБЕЛЕЖКА:

(1) Ако потребителят няма необходимите инструменти и няма необходимите механични познания, тези операции трябва да се извършват от оторизиран сервиз на Ruris.

ОПАКОВАНЕ

Моторната помпа МР90 е опакована в гофрирани картонени кутии. Моторната помпа МР90 трябва да се съхранява на сухи, покрити и влагоустойчиви места.

Размери на опаковката :

Модел	дължина	ширина	височина
Моторна помпа МР90	55 см	45 см	49,5 см

Тегло: Моторна помпа МР90 – 25 кг



ДЕКЛАРАЦИЯ ЗА СЪОТВЕТСТВИЕ

Производител и дистрибутор: **SC RURIS IMPEX SRL**
Каля Северинулуи, Бл. 317b, Крайова, Долж, Румъния
Тел. 0351 464 632, Факс 0351 464 633, www.ruris.ro, office@ruris.ro
Упълномощен представител: инж. Строе Мариус Кътълин – Генерален
Директор
Упълномощено лице за техническо досие: инж. Флореа Николае –
Директор Проектиране Производство

Описание на машината: **Моторната помпа** е предназначена за извършване на флуидни помпени работи, като основната машина е енергийният компонент и нагнетателната помпа, работното оборудване
Символ: **MP** Тип: **90**
Двигател: **топлинен 4-тактов, безоловен бензин** Максимална
мощност: **7 КС**
Дебит: **48 м³/ч**

Ниво на акустична мощност (празен ход): 95-96 dB
Ниво на акустична мощност (Nmax): 95-96 dB
Нивото на акустична мощност (шум) е сертифицирано от I.N.M.A.
Букурещ чрез протокол за изпитване № 17 / 21.07.2014 съгласно
разпоредбите на Директива 2000/14 / ЕО и SR EN ISO 3744: 2011.

Ние, SC RURIS IMPEX SRL Крайова, в качеството си на производител и дистрибутор, **в съответствие с П.Р. 1756/2006г.** за ограничаване на нивото на шумовите емисии в околната среда и **П.Р. 1029/2008 г.-** по отношение на условията за пускане на пазара на машините, извършихме проверка и удостоверяване на съответствието на продукта с посочените стандарти и декларираме, че той отговаря на основните изисквания.

Долуподписаният, Строе Каталин, представител на производителя, декларирам на своя отговорност, че продуктът отговаря на следните Европейски Стандарти и Директиви:

- **Директива 2000/14 / ЕО** – Емисии на шум във външната среда



- **SR EN ISO 22868:2011** - Машини за горско стопанство и машини за градинарство. Код за акустично изпитване за преносими ръчни машини, оборудвани с двигател с вътрешно горене. Метод на експертиза.
 - **SR EN ISO 3746:2009** - Акустика. Определяне на нивата на акустична мощност, излъчвани от източници на шум с помощта на акустично налягане
 - **SR EN 809 + A1 / 2010** - Помпи и помпени агрегати за течности. Общи изисквания
- Други използвани стандарти или спецификации:
- **SR EN ISO 9001** - Система за управление на качеството
 - **SR EN ISO 14001** - Система за управление на околната среда
 - **OHSAS18001** - Система за управление на здравето и безопасността на работното място.

Забележка: Техническата документация се съхранява от производителя.
Година на полагане на маркировката ЕС: 2018 г.
Уточнение: Настоящата декларация е вярна с оригинала.
Срок на годност: 5 години от датата на одобрение.
Място и дата на издаване: гр. Крайова, **07.11.2018 г.**
Пер. №: 770/07.11.2018 г.

Упълномощено лице и подпис:

Инж. Строе Мариус Кътълин
Генерален Директор на
SC RURIS IMPEX SRL

ДЕКЛАРАЦИЯ ЗА СЪОТВЕТСТВИЕ

Производител: **SC RURIS IMPEX SRL**

Калеа Северинулуй, Бл. 317b, гр. Крайова, Долж, Румъния
Тел. 0351 464 632, Факс 0351 464 633, www.ruris.ro, office@ruris.ro

Упълномощен представител: инж. Строе Мариус Каталин – Генерален Директор
Упълномощено лице за техническо досие: инж. Флореа Николае – Директор Проектиране Производство

Описание на машината: **МОТОРНА ПОМПА**, която извършва операции по напояване и изпомпване на течности, като самата машина е енергийният компонент, а центробежната помпа - работното оборудване.

Символ: **MP**

Тип: **90**

Двигател: **топлинен 4-тактов, безоловен бензин** Максимална мощност : **7 К.С.**

Дебит: **48 м³/час**

Ние, SC RURIS IMPEX SRL Крайова, производител и/или дистрибутор, **в съответствие с П.Р. 1029/2008г.** - относно условията за пускане на пазара на машини, Директива 2006/42 / ЕО - изисквания за безопасност и сигурност, Стандарт EN12100 - Машини за селското и горското стопанство. Сигурност, П.Р. 1756/2006 – за ограничаване на нивото на шумовите емисии в околната среда, П.Р. 332/2007 - установяване на мерки за ограничаване на емисиите на газообразни и твърди замърсители от двигатели, удостоверяваме съответствието на продукта с посочените стандарти и декларираме, че той отговаря на основните изисквания за безопасност и сигурност, не застрашава живота, здравето и безопасността на работата и не оказва отрицателно въздействие върху околната среда.

Долуподписаният, Строе Каталин, представител на производителя, декларирам на своя отговорност, че продуктът отговаря на следните Европейски Стандарти и Директиви:

- **SR EN ISO 12100:2011** - Безопасност на машините. Основни понятия, общи принципи на проектиране. Основна терминология, методология. Технически принципи. Общи изисквания.
 - **SR EN 1050:2000** - Безопасност на машините. Принципи за оценка на риска.
 - **SR EN 809 + A1 / 2010** - Помпи и помпени агрегати за течности. Общи изисквания
 - **SR EN ISO 3746:2009** - Акустика. Определяне на нивата на акустична мощност, излъчвани от източници на шум с помощта на акустично налягане
 - **SR EN ISO 22868:2011** - Машини за горско стопанство и машини за градинарство. Код за акустично изпитване за преносими ръчни машини, оборудвани с двигател с вътрешно горене. Метод на експертиза.
 - **SR EN 14930+A1:2009** - Машини за селско и горско стопанство и машини за градинарство. Машини, които се държат с ръце и с пешеходен водач. Определяне на риска от контакт с горещи повърхности.
 - **Директива 2000/14/ЕО** – Емисии на шум във външната среда
 - **Директива 2004/108/ЕО** - относно електромагнитното оборудване
 - **Директива 89/392/ЕО** – относно подвижните машини
 - **SR EN 50081-1-2** - Електромагнитна съвместимост. Общ стандарт за емисии. Част 1: Жилищна, търговска и леко индустриализирана среда; Част 2: Индустриална среда
 - **Директива 2006/42/ЕО** – относно машините.
- Други използвани стандарти или спецификации:
- **SR EN ISO 9001** - Система за управление на качеството
 - **SR EN ISO 14001** - Система за управление на околната среда



- **OHSAS18001** - Система за управление на здравето и безопасността на работното място.

MARCAREA SI ETICHETAREA MOTOARELOR

Бензиновите двигатели с искрово запалване, получени и използвани на оборудването и машините на SC RURIS, съгласно ПР 332/2007, са маркирани с:

- Наименование и марка на производителя: GENERAL ENGINE
- Тип: 4Т
- Нетна мощност: 7 КС
- Номер на одобрението на типа, получен от специализирания производител:

e24*2016/1628*2017/656SYA1/P*0088*00

Забележка: Техническата документация се съхранява от производителя.

Уточнение: Настоящата декларация е вярна с оригинала.

Срок на годност: 5 години от датата на одобрение.

Място и дата на издаване: гр. Крайова, 07.11.2018 г.

Година на полагане на маркировката CE: 2018.

Per. № 769/07.11.2018г.

Упълномощено лице и подпис : Инж. Строе Мариус Кътълин
Генерален Директор на
SC RURIS IMPEX SRL